

초등학교 4학년 기초학력 진단검사

국어

제 1 교시

( ) 초등학교 4학년 ( ) 반 ( ) 번 이름 ( )

※ 검사지의 문항 수(25문항)와 면수(6면)를 확인하시오.  
※ 답안지에 학교명, 반, 번호, 이름을 정확히 쓰시오.

[1~2] 다음 시를 읽고, 물음에 답하시오.

겨울 끝자락  
봄의 길목

가거라! 가거라!  
안 된다! 안 된다!

봄바람이  
겨울바람과  
㉠ 밀고 당기기를 합니다.

그리는 사이  
풀밭에 떨어진 ㉡ 노란 단추

민  
들  
레  
꽃.

1 ㉠이 의미하는 것은? ( )

- ① 따뜻한 봄바람
- ② 끝나지 않는 추운 겨울 바람
- ③ 겨울이 끝나고 봄이 오는 순간
- ④ 봄, 여름, 가을, 겨울이 어우러진 모습

2 ㉡ '노란 단추'가 감각적으로 표현한 것은? ( )

- ① 봄바람
- ② 겨울바람
- ③ 민들레꽃
- ④ 개나리꽃

3 밑줄 친 낱말의 표기가 알맞지 않은 것은? ( )

- ① 친구가 아직 오지 않았데.
- ② 공연장 가는 길인데 날씨가 참 좋다.
- ③ 비가 온다고 해서 우산을 가져왔는데 비가 안 온다.
- ④ 그곳에 입장하려면 오후 여섯 시까지는 도착해야 하는데.

4 다음 글의 중심 문장으로 알맞은 것은? ( )

대기 오염은 각종 질환을 유발한다. 대기 오염을 일으키는 주원인인 아황산 가스는 허파나 기도에 손상을 주어 호흡기 질환을 일으킨다. 또 오존층의 파괴로 인한 강한 자외선이 피부암을 일으킨다.

- ① 강한 자외선이 피부암을 일으킨다.
- ② 대기 오염은 각종 질환을 유발한다.
- ③ 아황산 가스는 호흡기 질환을 일으킨다.
- ④ 대기 오염을 일으키는 주원인은 아황산 가스이다.

5 다음 글의 중심 내용으로 알맞은 것은? ( )

사람이 살아가는 데는 지켜야 할 일이 많다. 그중에서도 규칙은 기본 질서를 지키기 위한 것이라고 볼 수 있다. 규칙은 서로 간의 약속 같은 것이어서 지키지 않으면 아무 소용이 없다. 여럿이 함께 살아가는 사회 집단에서는 규칙이 필수적이다. 그러므로 규칙을 잘 지키자.

- ① 규칙을 잘 지키자.
- ② 규칙은 서로 간의 약속이다.
- ③ 사람이 살아가는 데는 지켜야 할 일이 많다.
- ④ 여럿이 함께 살아가는 사회 집단에서는 규칙이 필수적이다.

6 다음 상황에서 ㉠에 들어갈 알맞은 말은? ( )



- ① 다녀올게
- ② 다녀왔다
- ③ 다녔습니다
- ④ 다녀왔습니다

7 다음 편지에서 토끼가 거북에게 전하고 싶은 마음으로 알맞은 것은? ( )

거북에게

안녕? 나, 토끼야.  
 거북아, 지난번에 내가 걸음이 느리다고 너를 놀려서 미안해. 너랑 달리기 경주를 했을 때 나는 걸음이 빠르다고 낮잠을 잤어. 그런데 너는 느리지만 꾸준히 경주를 했잖아.  
 그런 너를 보면서 네가 진짜 멋있다고 생각했어. 거북아 내가 너를 놀렸던 것을 용서해 줘. 우리 좋은 친구가 되자. 안녕.

- ① 고마운 마음
- ② 미안한 마음
- ③ 섭섭한 마음
- ④ 위로하는 마음

[8~9] 다음 글을 읽고, 물음에 답하시오.

**가** 우리가 아는 모든 생물에게 물은 생명을 유지하는 데 반드시 필요한 물질입니다. 그래서 바다와 강, 호수, 연못 뿐만 아니라 빗물이 고인 작은 웅덩이까지 물이 있는 곳이라면 다양한 생물이 살아갑니다.

**나** 빗물이 고인 작은 병 속에는 아무 생물도 없다고요? 혹시 너무 작아서 안 보이는 건 아닐까요? 맨눈으로는 볼 수 없는 작은 생물까지 포함하면 자연적인 상태의 물이 있는 곳에는 어떤 형태로든 생물이 산다고 보아도 좋을 것입니다.

**다** 물에 사는 생물들은 살아가는 모습에 따라서 크게 세 가지로 나뉩니다. 바닥 생활을 하는 생물, 헤엄을 치는 생물, 그리고 떠다니는 생물이 있습니다. 이 가운데 물에 둥둥 떠다니는 생물을 통틀어서 ‘플랑크톤’이라고 합니다.

**라** 플랑크톤이라고 해서 모두 물에 가만히 떠 있기만 하는 것은 아니며, 어떤 종류는 스스로 헤엄치기도 합니다.

㉠ 운동 능력이 워낙 약해서 물의 흐름을 거슬러 이동할 수는 없습니다. 그러므로 물속에 사는 아주 작은 생물들은 모두 플랑크톤이라고 생각할 수 있습니다. 해파리처럼 제법 큰 생물이라도 물의 흐름을 거슬러 헤엄칠 수 없다면 모두 플랑크톤으로 분류합니다.

8 가를 간추린 내용으로 알맞은 것은? ( )

- ① 빗물에도 생명체가 존재한다.
- ② 물에 둥둥 떠다니는 생물을 플랑크톤이라고 한다.
- ③ 모든 생물에게 물은 생명을 유지하는 데 반드시 필요한 물질이다.
- ④ 해파리처럼 큰 생물이라도 물의 흐름을 거슬러 헤엄칠 수 없다면 플랑크톤이다.

9 ㉠에 들어갈 말로 알맞은 것은? ( )

- ① 또
- ② 그리고
- ③ 그래서
- ④ 그러나

10 낱말의 기본형을 알맞게 나타낸 것은? ( )

- | 낱말    | 기본형 |
|-------|-----|
| ① 자고  | 잔다  |
| ② 앉고  | 앉는다 |
| ③ 먹는  | 먹이다 |
| ④ 흘려서 | 흘리다 |

11 다음의 의미를 나타내는 속담으로 알맞지 않은 것은? ( )

원인이 없으면 결과가 있을 수 없다.

- ① 아니 땀 굴뚝에 연기 날까
- ② 아니 때린 장구 북소리 날까
- ③ 뿌리 없는 나무에 잎이 필까
- ④ 돌다리도 두들겨 보고 건너라

[12~13] 다음 글을 읽고, 물음에 답하십시오.

요즘 초등학교의 건강 상태에 심각한 문제가 있습니다. 체육 시간에 달리기로 운동장 한 바퀴를 돌지 못할 정도로 체력이 약해졌습니다.

또 3학년 학생을 대상으로 실시한 건강 검진에서는 과체중이거나 고혈압, 소아 당뇨를 비롯해 거북목 증후군을 앓거나 척추가 휘 학생도 있습니다.

① 학급에서 줄넘기 급수제를 실시하면 어떨까요? 학생들의 건강을 지키기 위해 운동은 꼭 필요합니다. 특히 줄넘기는 줄만 있으면 어디에서든 쉽게 할 수 있는 운동입니다.

12 글쓴이의 의견으로 알맞은 것은? ( )

- ① 줄넘기를 사자.
- ② 줄넘기 급수제로 건강을 지키자.
- ③ 체육 시간에 운동장을 한 바퀴 돌자.
- ④ 학생 건강 검진을 통해 건강을 관리하자.

13 글쓴이가 제시한 의견에 대한 까닭으로 알맞지 않은 것은? ( )

- ① 초등학교들의 체력이 약해졌다.
- ② 줄넘기는 친구 관계를 좋게 해 준다.
- ③ 과체중, 고혈압, 소아 당뇨인 학생들이 있다.
- ④ 줄넘기는 줄만 있으면 어디에서든 쉽게 할 수 있다.

14 다음 중 의견을 나타낸 문장으로 알맞은 것은? ( )

- ① 나는 아침에 일찍 일어납니다.
- ② 쓰레기양을 줄일 수 있습니다.
- ③ 친구와의 관계가 좋아질 수 있습니다.
- ④ 고마운 마음을 표현하는 습관을 기릅니다.



19 다음 대상에 어울리는 감각적 표현이 아닌 것은?  
..... ( )



- ① 매끈매끈
- ② 탱글탱글
- ③ 동글동글
- ④ 끈적끈적

20 다음 상황에서 은미가 지켜야 할 전화 예절로 알맞은 것은? ..... ( )



- ① 높임말을 사용한다.
- ② 상대방의 상황을 헤아리며 말한다.
- ③ 상대방의 이야기를 끝까지 듣는다.
- ④ 자신이 누구인지 밝히고 상대가 누구인지 확인한다.

21 다음 글에서 글쓴이가 소개하고 싶은 책의 내용으로 알맞은 것은? ..... ( )

최근에 『세상을 돌고 도는 놀라운 물의 여행』을 읽고 물에 대한 정보를 알게 되었습니다. 그 책에 나온 물에 대한 정보를 소개하겠습니다.

우리가 사는 지구에는 몇십억 년 전부터 물이 있었습니다. 그리고 그 물은 모양을 바꾸며 세상 곳곳을 끊임없이 돌아다니며 여행합니다. 물은 하늘에서 땅과 바다로, 그리고 우리 몸속이나 동물들 몸속으로 끊임없이 돌고 돕니다. 물은 오랜 시간에 걸쳐 모습만 바꾸어 돌아다니기 때문에 지금 수도꼭지에서 흘러내리는 물은 아주 오래전에 공룡이 발을 담근 물일 지도 모른다고 합니다.

- ① 몇십억 년 전 지구
- ② 세계 여러 나라 여행
- ③ 물이 우리에게 주는 이로움
- ④ 모습을 바꾸어 돌아다니는 물

22 밑줄 친 ‘쌓지’를 알맞게 발음한 것은? ..... ( )



- ① [싸치]
- ② [싸찌]
- ③ [싸지]
- ④ [사치]

[23~24] 다음 글을 읽고, 물음에 답하시오.

가

반딧불이가 밝을까,  
개똥벌레가 밝을까?

정답은 ‘둘 다 똑같다’입니다. 반딧불이와 개똥벌레는 같은 곤충이거든요. 반딧불이가 흔히 부르는 이름이고, 개똥벌레는 경기도 지역에서 반딧불이를 일컫는 또 다른 이름이에요. 그런데 반딧불이에게 왜 ‘개똥’이라는 단어가 붙었을까요?

우리나라 말에서 ‘개똥’이 들어가는 말은 보잘것없고 천한 것을 뜻합니다. ‘개똥참외’라고 하면 저절로 자라는 흔한 참외를 말하지요. 이것으로 미루어 볼 때, 옛날에는 반딧불이가 너무 많아 지천으로 깔려 있다는 뜻으로 개똥벌레라고 했을 수 있습니다.

나

반딧불

언덕 위에 반짝  
초롱불 하나

언덕 밑에 반짝  
초롱불 하나

아기 찾아 호이  
아빠 찾아 호이

봉황산 숲속 길  
초롱불 두 개

반짝 반짝 반짝  
손잡고 온다.

23 반딧불이를 ‘개똥벌레’라고 부른 까닭으로 알맞은 것은? ( )

- ① 반딧불이가 개똥을 먹어서
- ② 반딧불이가 개똥과 닮아 있어서
- ③ 반딧불이가 지천으로 깔려 있어서
- ④ 반딧불이를 보잘것없고 천하다고 여겨서

24 나에서 반딧불이를 감각적으로 표현한 것은? ( )

- ① 호이
- ② 초롱불
- ③ 손잡고
- ④ 숲속 길

25 다음 글의 내용을 바탕으로 밑줄 친 ‘움직임’을 알맞게 고친 것은? ( )

반딧불이가 반짝반짝 빛을 내는 것은 서로 의견을 나누기 위해서입니다. 다른 동물처럼 소리를 내거나 냄새를 잘 맡지 못하기 때문에 움직임(으)로 서로의 생각을 전달하지요. 특히 암수가 서로 짝을 찾을 때 그 불빛이 큰 역할을 해요. 수컷이 암컷에게 사랑을 고백하는 뜻으로 빛을 깜빡이면 암컷도 반짝거리며 대답합니다. 빛으로 어떻게 얘기할까 싶지만 빛을 빠르게 또는 천천히 깜빡이거나, 점점 밝게, 점점 약하게 조절하는 방법으로 여러 가지 생각을 표현하지요.

- ① 빛
- ② 온도
- ③ 색깔
- ④ 모양

♣ 수고하셨습니다. ♣  
답안지에 답을 정확히 표기하였는지 확인하시오.

초등학교 4학년 기초학력 진단검사

# 사회

제 2 교시

( ) 초등학교 4학년 ( ) 반 ( ) 번 이름 ( )

※ 검사지의 문항 수(25문항)와 면수(6면)를 확인하시오.  
 ※ 답안지에 학교명, 반, 번호, 이름을 정확히 쓰시오.

[1~2] 다음은 우리 고장의 여러 장소를 떠올리며 그린 그림이다. 물음에 답하시오.



1 위 그림에 나타난 장소 중에서 다음 장소 카드를 만들기 위해 선택한 장소로 알맞은 것은? ... ( )

장소 이름:

장소 그림:

장소 설명: 다양한 책을 판매하는 장소이다. 어린이부터 어른까지 많은 사람들이 이용하는 고장의 장소이다.

- ① 서점
- ② 공원
- ③ 문구점
- ④ 슈퍼마켓

2 위와 같이 우리 고장의 모습을 그리는 방법으로 알맞지 않은 것은? ..... ( )

- ① 내가 잘 아는 장소를 그린다.
- ② 새롭게 달라진 장소를 그린다.
- ③ 우리 고장에 있는 장소를 전부 그린다.
- ④ 다른 사람에게 알리고 싶은 장소를 그린다.

3 다음 장소 카드에 나타난 장소의 특징으로 알맞은 것은? ..... ( )



할머니 댁에 가려고 설레는 마음으로 버스를 타는 곳입니다.

- ① 친구들과 재미나게 노는 곳이다.
- ② 생활에 필요한 물건을 사는 곳이다.
- ③ 산책이나 운동을 하러 가는 곳이다.
- ④ 다른 고장으로 이동할 때 이용하는 곳이다.

4 다음 (가), (나)는 우리 고장의 장소와 관련된 경험을 떠올리며 고장의 모습을 각자 그림으로 나타낸 것이다. 이를 비교한 내용으로 알맞은 것은? ( )

(가)

(나)



- ① (가)와 (나)는 서로 다른 장소를 그렸다.
- ② (가)와 (나)는 우리 고장에 없는 장소이다.
- ③ (가)와 (나)는 장소에 대한 경험이 서로 같다.
- ④ (가)와 (나)는 모양과 색깔을 다르게 그렸다.

5 하늘에서 내려다본 우리 고장의 모습을 알아보는 방법으로 알맞은 것은? ( )

- ① 큰길을 따라 이동한다.
- ② 디지털 영상 지도를 활용한다.
- ③ 고장의 주요 장소를 직접 방문한다.
- ④ 고장의 산과 하천 등을 찾아가 본다.

6 다음 밑줄 친 '이곳'의 지명을 통해 알 수 있는 내용으로 알맞은 것은? ( )



- ① 고장의 건물
- ② 고장의 역사적 인물
- ③ 고장의 옛날 생활 모습
- ④ 고장 사람들이 자주 먹었던 음식

7 다음 ㉠에 들어갈 말로 알맞은 것은? ( )

옛날 능소라는 사람이 경상도에서 아버지와 함께 서울로 가다가 천안 삼거리에 정착하게 되었다. 몇 년 후 전라도에 사는 박현수가 과거 시험을 보러 서울로 가던 중, 천안에서 능소를 만나 결혼을 약속하였다. 과거에 급제한 박현수가 천안으로 능소를 만나러 오자 능소가 매우 기뻐 노래를 불렀다고 한다. 이와 관련하여 '천안 삼거리'라는 ㉠이/가 지금도 전해진다.

천안 삼거리 흥~ 능소야 버들은 흥~  
제멋에 겨워서 흥~ 휘늘어졌구나  
에루화 에루화 흥~ 성화가 났구나

- ① 지명
- ② 민요
- ③ 속담
- ④ 고사성어

8 다음 밑줄 친 조사 방법과 어울리는 조사 주제로 알맞은 것은? ( )

〈조사 계획서〉	
조사 목적	우리 고장의 대표적인 문화유산 알아보기
조사 방법	답사
조사 날짜	20△△년 △△월 △△일

- ① 고장의 문화유산 모형 제작하기
- ② 우리 고장의 유명한 가야금 병창
- ③ 우리 고장 향교의 위치와 건물의 특징
- ④ 우리 고장 사람들의 편리한 생활을 도와주는 장소

9 다음 자료의 공통적인 특징으로 알맞은 것은? ( )



▲ 불국사



▲ 대릉원



▲ 첨성대

- ① 고장의 문화유산이다.
- ② 고장의 자연환경이다.
- ③ 오늘날에 만들어진 것이다.
- ④ 일정한 형태를 갖추고 있지 않다.



10 오늘날 사람들이 주로 이용하는 교통수단으로 알맞지 않은 것은? ( )

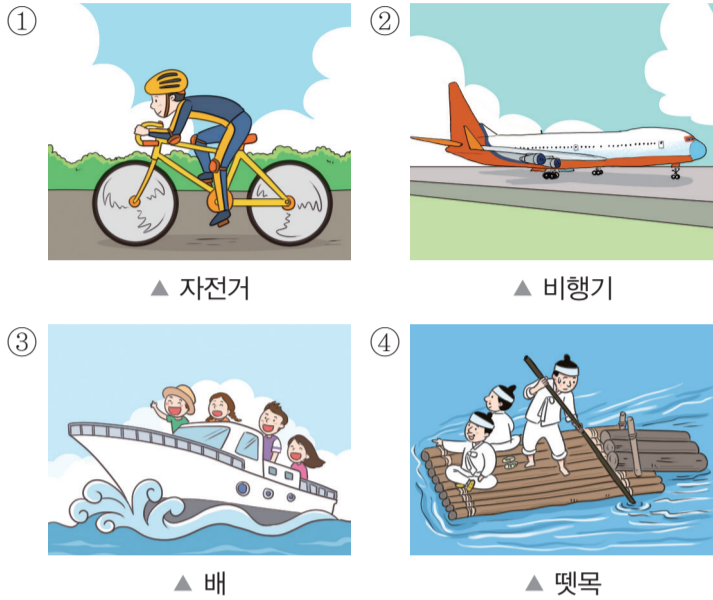

11 다음 교통수단의 공통점으로 알맞은 것은? ( )

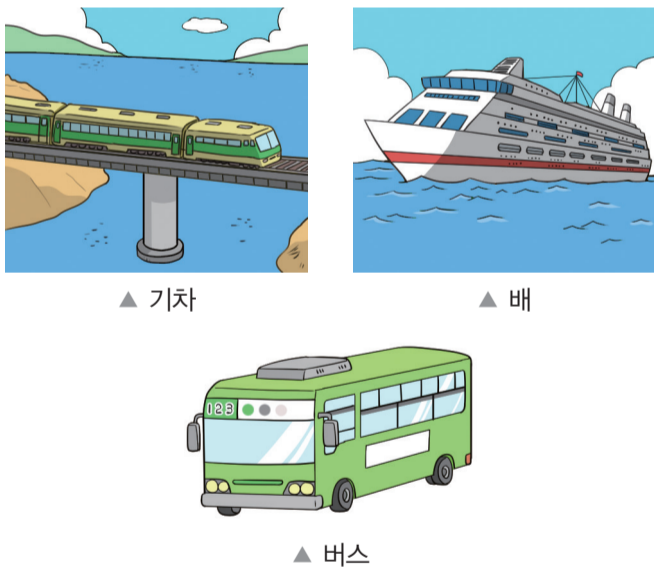

- ① 자연의 힘을 이용한다.
- ② 바다에서 주로 이용한다.
- ③ 환경의 영향을 많이 받는다.
- ④ 한 번에 많은 사람을 실어 나를 수 있다.

12 옛날 사람들이 이용한 통신 수단으로 알맞은 것은? ( )



13 다음 주제와 관련된 발표 내용으로 알맞지 않은 것은? ( )

주제: 미래의 통신 수단과 달라질 우리 생활 모습

- ① 생활이 더욱 편리해질 것이다.
- ② 무선 인터넷을 더 많이 사용하게 될 것이다.
- ③ 소식을 전하는 데 시간이 더 많이 걸릴 것이다.
- ④ 직접 만나지 않고 정보를 주고받는 일이 많아질 것이다.

14 다음 (가), (나)는 땅의 생김새를 나타낸 것이다. 이에 대한 설명으로 알맞은 것은? ( )

(가)



(나)

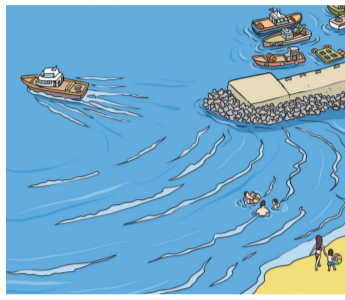

- ① (가)는 해수욕장으로 이용할 수 있다.
- ② (가)는 사람들이 등산을 하기 위해 많이 찾는다.
- ③ (나)는 염전을 만들어 소금을 얻을 수 있다.
- ④ (나)는 사람들이 살 수 있는 집을 짓기 좋은 땅이다.

15 다음을 통해 알 수 있는 고장 사람들의 생활 모습으로 알맞은 것은? ( )

우리 고장은 여름에 기온이 높고, 겨울은 기온이 낮다. 그래서 여름에는 더위를 피하기 위해 바람이 잘 통하는 얇은 옷을 입고, 겨울에는 추위를 막기 위해 두꺼운 옷을 입는다.

- ① 계절에 따라 달라지는 옷차림
- ② 강수량에 따라 달라지는 옷차림
- ③ 자연환경을 이용하여 만든 인문 환경
- ④ 땅의 생김새에 따라 달라지는 사람들이 하는 일

16 다음은 고장을 대표하는 음식을 조사하여 지도에 나타낸 것이다. 이를 보고 알맞게 말한 사람은? ( )

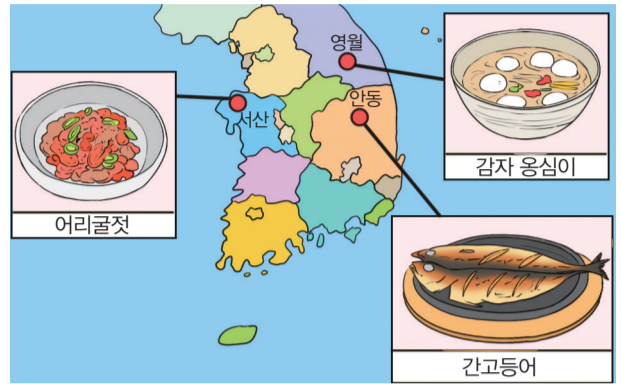

① 고장마다 자연환경이 달라 대표 음식도 다른 것 같아.

② 한 고장에서 다른 고장으로 음식이 전해졌다고 생각해.

③ 옛날에 먹던 음식을 오늘날에도 여전히 많이 먹고 있어.

④ 영월도 서산처럼 어리굴절이 많이 발달하지 않았을까?

17 옛날 사람들이 살았던 집과 오늘날 사람들이 사는 집을 비교한 내용으로 알맞은 것은? ( )

- ① 오늘날의 화장실은 주로 집 밖에 있다.
- ② 옛날에는 시멘트, 철근 등을 주로 사용하여 집을 지었다.
- ③ 오늘날의 아파트는 좁은 땅에 많은 사람들이 살 수 있다.
- ④ 집의 모습은 달라졌지만 집을 만드는 재료는 거의 변함이 없다.



22 옛날 우리 조상들이 한 결혼식 풍습과 그 특징으로 알맞지 않은 것은? ( )

- ① 결혼 장소: 신부의 집
- ② 결혼식 때 입는 옷: 드레스와 양복
- ③ 결혼식에서 주고받는 것: 나무 기러기
- ④ 결혼식의 의미: 여러 사람에게 혼인을 알림

24 가족 구성원의 역할이 변화하게 된 까닭으로 알맞은 것은? ( )

- ① 가족 구성원의 수가 많아져서
- ② 여성의 사회 진출이 줄어들어서
- ③ 남자와 여자가 하는 일이 달라져서
- ④ 남녀가 평등하다는 의식이 높아져서

23 다음의 가족에 대한 설명으로 알맞은 것은? ( )

〈우리 가족의 모습〉



1. 가족 형태:  ㉠

2. 가족 구성원: 아빠, 엄마, 오빠, 나

3. 가족 소개: 아빠와 엄마는 두 분 모두 일을 하시고, 오빠와 나는 초등학교에 다닙니다.

4. 우리 가족의 자랑

- 우리 가족은 집안일을 모두 함께 나누어 합니다.
- 서로의 이야기를 잘 들어 줍니다.

- ① ㉠은 확대 가족이다.
- ② 오늘날 점점 사라져 가고 있는 가족 형태이다.
- ③ 가족 구성원이 바람직한 역할을 실천하고 있다.
- ④ 결혼한 자녀가 부모님과 함께 사는 가족 형태이다.

25 다음 ㉠에 들어갈 말로 알맞은 것은? ( )



- ① 가족은 다양한 형태가 있을 수 있다.
- ② 가족 구성원의 수는 모두가 같은 것이란다.
- ③ 우리와 비슷한 형태의 가족이 가장 좋은 것이란다.
- ④ 한국인으로 구성된 가족만 우리나라 가족이란다.

♣ 수고하였습니다. ♣  
 답안지에 답을 정확히 표기하였는지 확인하시오.

초등학교 4학년 기초학력 진단검사

# 수 학

제 3 교시

( ) 초등학교 4학년 ( ) 반 ( ) 번 이름 ( )

※ 검사지의 문항 수(25문항)와 면수(6면)를 확인하시오.  
 ※ 답안지에 학교명, 반, 번호, 이름을 정확히 쓰시오.

1 다음 ㉠에 들어갈 수는? ( )

〈방문자 수〉	
정문	527명
후문	465명

오늘 대공원의 정문과 후문으로 들어온 전체 방문자 수는 ㉠명이다.

- ① 62
- ② 142
- ③ 982
- ④ 992

2 다음을 계산한 결과는? ( )

6 5 3	
- 2 9 7	
-----	

- ① 342
- ② 346
- ③ 356
- ④ 358

3 다음 중 직각이 있는 도형을 모두 고른 것은? ( )

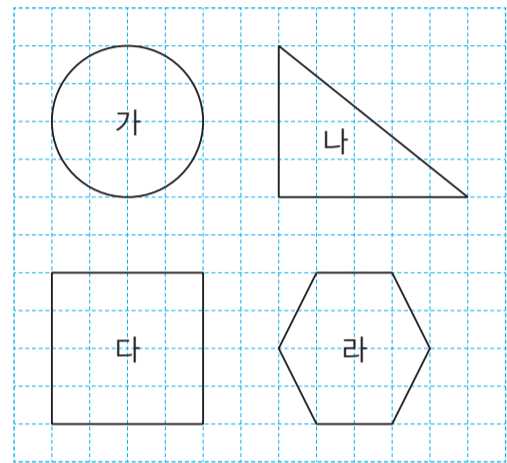

- ① 가, 나
- ② 가, 라
- ③ 나, 다
- ④ 다, 라

4 다음 도형 중 정사각형인 것은? ( )

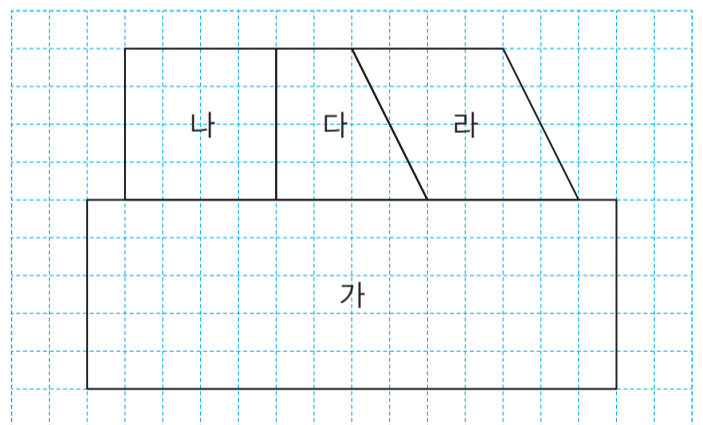

- ① 가
- ② 나
- ③ 다
- ④ 라



9 다음 메모지의 긴 쪽의 길이를 mm로 나타낸 것은? ( )

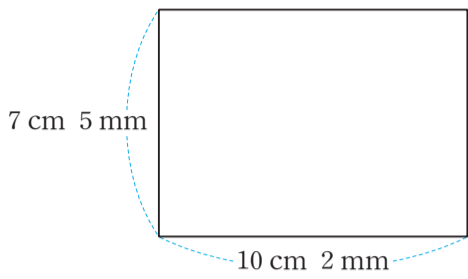

- ① 75 mm
- ② 102 mm
- ③ 705 mm
- ④ 1002 mm

10 다음 대화에서 ㉠에 들어갈 시각은? ( )

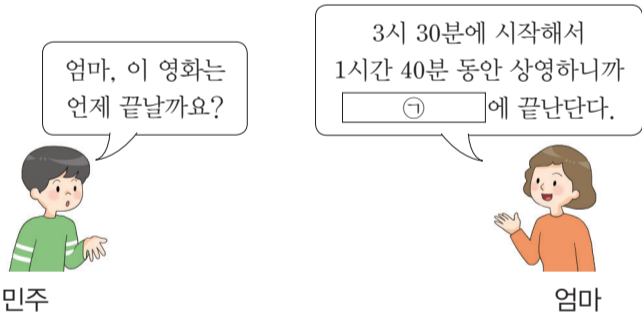

- ① 1시 50분
- ② 4시 10분
- ③ 5시 10분
- ④ 5시 30분

11 다음 분수만큼 색칠한 것은? ( )

$$\frac{6}{8}$$

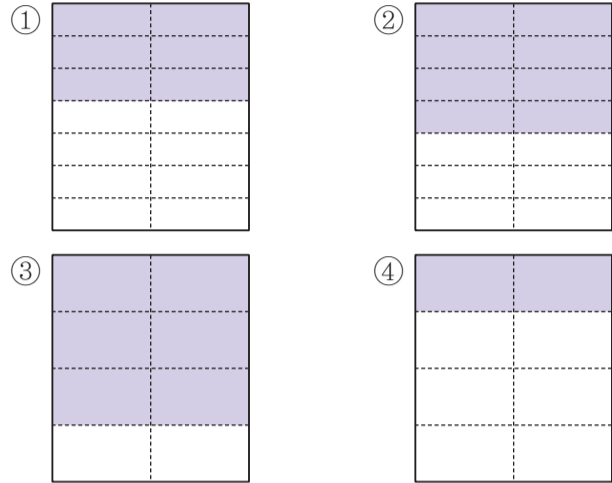

12 다음은 미경이가 소수의 크기를 비교한 것이다. ㉠, ㉡에 들어갈 것을 짝지은 것은? ( )

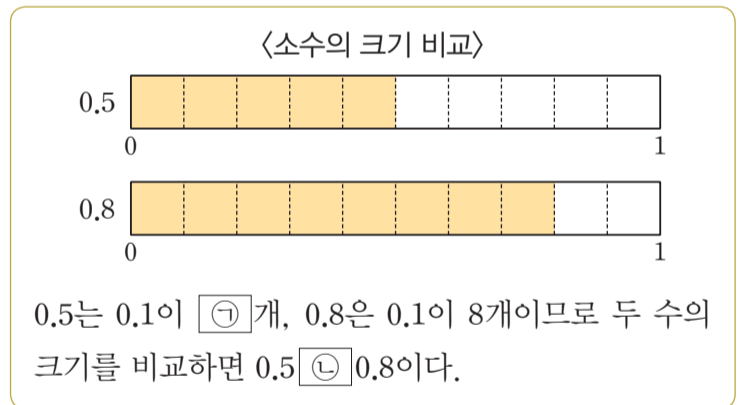

- |   |   |   |
|---|---|---|
|   | ㉠ | ㉡ |
| ① | 5 | > |
| ② | 5 | < |
| ③ | 8 | > |
| ④ | 8 | < |

13 어느 빵집에서 하루에 단팥빵을 116개씩 4일 동안 판매하였다. 4일 동안 판매한 단팥빵은 모두 몇 개인가? ( )



- ① 454개                      ② 460개
- ③ 464개                      ④ 468개

14 다음 계산 과정에서 ㉠, ㉡에 들어갈 수를 짝지은 것은? ( )

	2	3	
×	3	5	
<hr/>			
1	1	5	→ ㉠ × 5
6	9	0	→ 23 × 30
<hr/>			
	㉡		

- |      |     |
|------|-----|
| ㉠    | ㉡   |
| ① 23 | 705 |
| ② 23 | 805 |
| ③ 35 | 705 |
| ④ 35 | 805 |

15 다음을 계산한 몫은? ( )

6	)	90
<hr/>		

- ① 12                      ② 15
- ③ 18                      ④ 19

16 색종이 480장을 4모둠에게 남김없이 똑같이 나누어 주었다. 한 모둠에게 나누어 준 색종이의 수는? ( )

- ① 120장                      ② 130장
- ③ 140장                      ④ 150장

17 다음 원에 대한 설명으로 옳은 것은? ( )

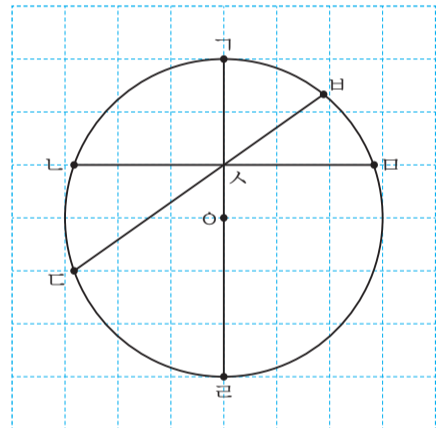

- ① 점 s는 원의 중심이다.
- ② 선분 bc는 원의 지름이다.
- ③ 선분 dc는 원의 중심을 지난다.
- ④ 선분 co의 길이는 원의 반지름과 같다.



18 컴퍼스를 이용하여 다음과 같은 모양을 그리려고 한다. 컴퍼스의 침을 꽂아야 할 곳은 모두 몇 군데인가? ( )

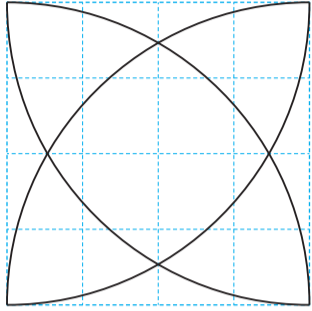

- ① 2군데
- ② 3군데
- ③ 4군데
- ④ 5군데

19 다음에서 ㉠에 들어갈 수는? ( )

8의  $\frac{1}{4}$ 은 복숭아 8개를 4묶음으로 똑같이 나눈 것 중의 1묶음이므로 8의  $\frac{1}{4}$ 은 ㉠이다.

- ① 2
- ② 4
- ③ 8
- ④ 32

20 다음 가분수를 대분수로 나타낸 것은? ( )

$$\frac{13}{7}$$

- ①  $1\frac{3}{7}$
- ②  $1\frac{6}{7}$
- ③  $2\frac{1}{7}$
- ④  $2\frac{3}{7}$

21 다음 중 가장 큰 분수는? ( )

- ①  $3\frac{1}{6}$
- ②  $\frac{1}{6}$
- ③  $2\frac{5}{6}$
- ④  $\frac{21}{6}$

22 다음 주전자에 들어 있는 물과 물병에 들어 있는 물의 양의 차는? ( )

	들어 있는 물의 양
주전자	2 L 500 mL
물병	1 L 200 mL

- ① 1 L 200 mL
- ② 1 L 300 mL
- ③ 1 L 500 mL
- ④ 1 L 700 mL

23 다음 소금 한 봉지의 무게를 g으로 나타낸 것은?  
..... ( )

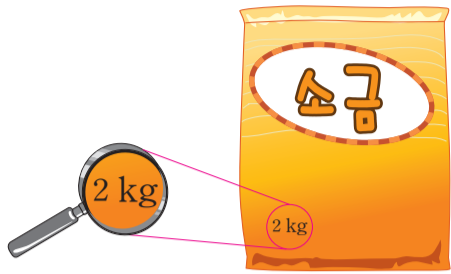

- ① 20 g
- ② 200 g
- ③ 2000 g
- ④ 20000 g

24 다음은 어느 초등학교 4학년 학생들이 기르고 싶어 하는 동물을 조사하여 표로 나타낸 것이다. 표에 대한 설명으로 옳은 것은? ..... ( )

〈4학년 학생들이 기르고 싶어 하는 동물〉

동물	강아지	고양이	햄스터	금붕어	합계
학생 수(명)	36	18	21	40	115

- ① 고양이를 좋아하는 학생은 36명이다.
- ② 햄스터를 좋아하는 학생이 가장 적다.
- ③ 강아지를 좋아하는 학생이 가장 많다.
- ④ 강아지를 좋아하는 학생 수는 고양이를 좋아하는 학생 수의 2배이다.

25 다음은 미경이네 학교 4학년 학생들이 반별로 도서관에서 빌린 책의 수를 조사하여 표로 나타낸 것이다. 표를 그림그래프로 나타낼 때, ㉠에 들어갈 그림은? ..... ( )

〈도서관에서 빌린 책의 수〉

반	1반	2반	3반	4반	합계
책의 수(권)	32	25	41	50	148

〈도서관에서 빌린 책의 수〉

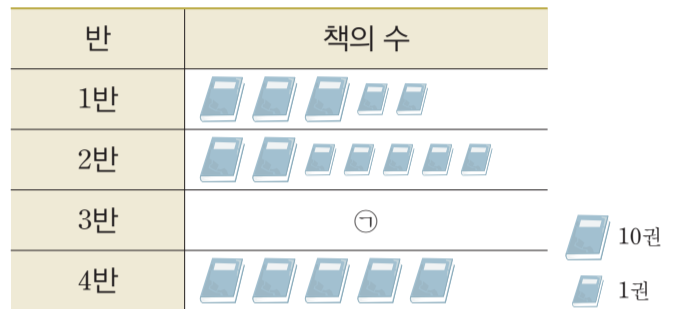

- ①
- ②
- ③
- ④

♣ 수고하셨습니다. ♣

답안지에 답을 정확히 표기하였는지 확인하시오.

초등학교 4학년 기초학력 진단검사

과학

제 4 교시

( ) 초등학교 4학년 ( ) 반 ( ) 번 이름 ( )

※ 검사지의 문항 수(25문항)와 면수(6면)를 확인하시오.  
※ 답안지에 학교명, 반, 번호, 이름을 정확히 쓰시오.

1 다음 서랍장을 만드는 데 사용된 물질의 성질로 옳지 않은 것은? ( )



- ① 금속보다 가볍다.
- ② 고유한 향이 있다.
- ③ 고유한 무늬가 있다.
- ④ 당기면 늘어났다가 놓으면 다시 돌아온다.

2 다음 자전거를 타고 달릴 때 충격을 흡수하도록 ㉠의 타이어 부분에 사용되는 물질은? ( )



- ① 유리
- ② 가죽
- ③ 고무
- ④ 플라스틱

3 다음과 같은 경우에 사용할 장갑으로 가장 알맞은 것은? ( )



- ①  ▲ 면장갑
- ②  ▲ 비닐장갑
- ③  ▲ 고무장갑
- ④  ▲ 가죽 장갑

4 동물의 암수에 대한 설명으로 옳지 않은 것은?  
..... ( )

- ① 알이나 새끼를 낳는 것은 모두 수컷이다.
- ② 알이나 새끼를 암수가 함께 돌보는 동물이 있다.
- ③ 알이나 새끼를 암수가 모두 돌보지 않는 동물이 있다.
- ④ 동물의 암수는 생김새가 비슷한 것도 있고, 다른 것도 있다.

5 다음 배추흰나비 애벌레를 관찰한 후 기록한 내용에서 옳지 않은 것을 고른 것은? ..... ( )

배추흰나비 애벌레 관찰 결과



몸의 색깔	㉠ 처음에는 노란색이었다가 잎을 먹은 뒤 초록색으로 변한다.
몸의 크기	㉡ 허물을 벗으며 점점 작아진다.
움직임	㉢ 자유롭게 기어서 움직인다.
먹이	㉣ 잎을 갉아먹는다.

- ① ㉠
- ② ㉡
- ③ ㉢
- ④ ㉣

6 다음 두 동물의 한살이 과정에서 볼 수 없는 단계는?  
..... ( )



▲ 잠자리

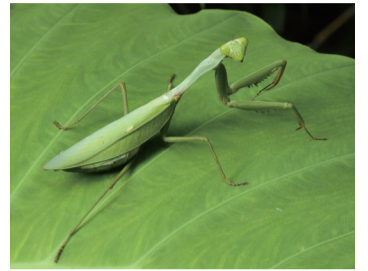

▲ 사마귀

- ① 알
- ② 애벌레
- ③ 번데기
- ④ 어른벌레

7 다음과 같이 물체를 분류할 때 에 들어갈 알맞은 분류 기준은? ..... ( )

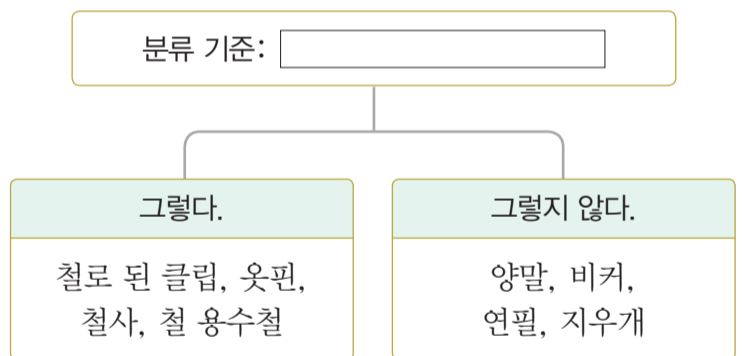

- ① 투명한가?
- ② 물에 뜨는가?
- ③ 말랑말랑한가?
- ④ 자석에 붙는가?

8 다음과 같이 나침반 주변에 막대자석을 가까이 가져갔을 때 ㉠에 들어갈 나침반 바늘의 모습으로 옳은 것은? ( )

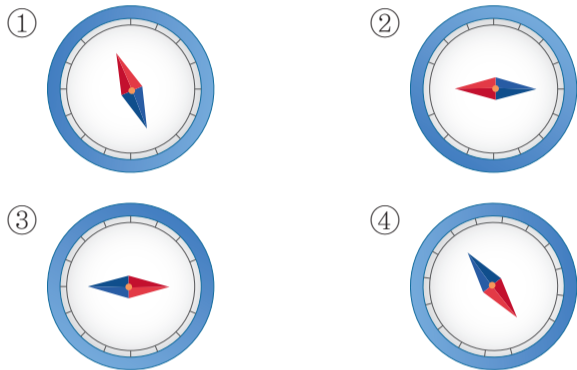
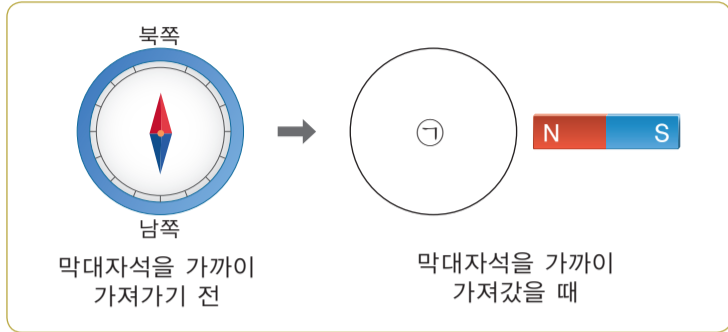

9 자석에 대한 설명으로 옳지 않은 것은? ( )

- ① 자석은 같은 극끼리 서로 밀어 내는 성질이 있다.
- ② 자석은 다른 극끼리 서로 끌어당기는 성질이 있다.
- ③ 자석이 일정한 방향을 가리키는 성질을 이용하여 나침반을 만든다.
- ④ 철로 된 물체와 자석 사이에 얇은 플라스틱이나 종이가 있으면 자석이 그 철로 된 물체를 끌어당길 수 없다.

10 지구의 바다에 대한 설명으로 옳은 것은? ( )

- ① 지구의 표면 전체를 덮고 있다.
- ② 바다에는 어떤 생물도 살지 않는다.
- ③ 바닷물은 사람이 마시기에 적당하다.
- ④ 바닷물에는 짠맛이 나는 소금 등 여러 가지 물질이 많이 녹아 있다.

11 다음은 달의 표면 모습이다. 이에 대한 설명으로 옳지 않은 것은? ( )



- ① 표면이 회색이다.
- ② 표면에 돌이 있다.
- ③ 표면에 크고 작은 충돌 구덩이가 많다.
- ④ 표면에서 밝게 보이는 부분을 '달의 바다'라고 한다.

12 다음은 지구와 달의 모습이다. 지구와 달을 비교한 내용으로 옳지 않은 것은? ( )



▲ 지구



▲ 달

- ① 지구와 달 모두 둥근 공 모양이다.
- ② 지구에는 공기가 있지만 달에는 공기가 없다.
- ③ 지구와 달에는 모두 다양한 생물이 살고 있다.
- ④ 지구의 바다에는 물이 있지만 달의 바다에는 물이 없다.

13 다음에서 설명하는 동물은? ..... ( )

- 아가미로 숨을 쉰다.
- 갯벌에서 볼 수 있다.
- 딱딱한 껍데기가 있다.



▲ 붕어



▲ 조개



▲ 개구리



▲ 상어

14 동물과 그 동물이 사는 곳을 옳게 짝 지은 것은?  
..... ( )

동물	사는 곳
① 개미	호수
② 다슬기	사막
③ 개구리	갯벌
④ 오징어	바닷속





15 다음 잠자리에 대한 설명으로 옳지 않은 것은?  
..... ( )

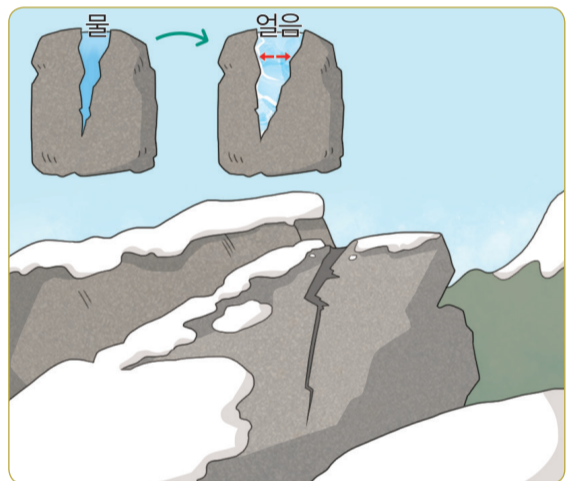

- ① 다리가 세 쌍이다.
- ② 발에 물갈퀴가 있다.
- ③ 날개가 있어서 날아다닌다.
- ④ 몸이 머리, 가슴, 배로 구분된다.

16 다음은 바위가 부서진 까닭을 나타낸 그림이다. 이  
에 대한 설명을 옳게 한 학생은? ..... ( )



- ①  바위가 부서지면 물이 돼.
- ②  바위가 얼어서 물이 되었어.
- ③  바위틈의 물이 얼어서 바위가 된 거야.
- ④  바위틈의 물이 얼어서 바위틈이 더 많이 벌어졌어.

17 다음은 화단 흙에 물을 붓고 유리 막대로 저은 뒤 놓아 둔 모습이다. 물 위에 뜬 ㉠의 대부분을 이루는 물질은? ( )



- ① 자갈                      ② 모래
- ③ 부식물                  ④ 철 가루

18 바닷물의 침식 작용에 의해 만들어진 지형을 고른 것은? ( )



- ① (가), (나)              ② (가), (라)
- ③ (나), (다)              ④ (나), (라)

19 다음 지호의 일기에서 물질의 상태가 나머지와 다른 것을 고른 것은? ( )

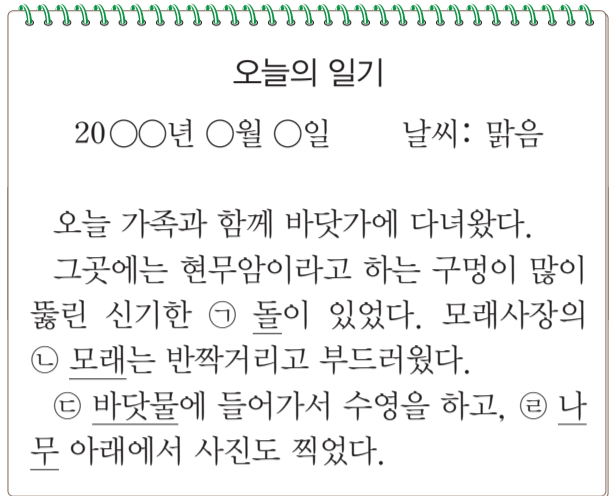

- ① ㉠                          ② ㉡
- ③ ㉢                          ④ ㉣

20 고체와 액체의 공통점으로 옳은 것은? ( )

- ① 눈에 보이고 만질 수 있다.
- ② 잡으려고 하면 흘러내린다.
- ③ 담긴 그릇을 항상 가득 채운다.
- ④ 담는 그릇에 따라 모양이 변한다.

21 다음은 주사기의 피스톤을 당기고 물속에 넣은 뒤 피스톤을 밀었을 때 주사기에서 공기 방울이 나오는 모습이다. 이를 통해 알 수 있는 사실은? ( )

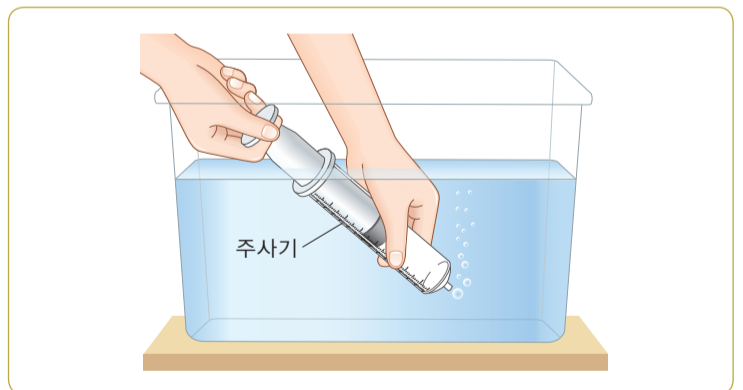

- ① 공기는 무게가 없다.
- ② 공기는 이동하지 못한다.
- ③ 공기는 공간을 차지하지 않는다.
- ④ 공기는 눈에 보이지 않지만 우리 주변에 있다.





초등학교 4학년 기초학력 진단검사



제 5 교시

영 어

( ) 초등학교 4학년 ( ) 반 ( ) 번 이름 ( )

※ 검사지의 문항 수(25문항)와 면수(6면)를 확인하시오.  
※ 답안지에 학교명, 반, 번호, 이름을 정확히 쓰시오.

1번부터 21번까지는 듣고 답하는 문제입니다. 녹음 내용을 잘 듣고, 물음에 답하기 바랍니다. 내용은 한 번만 들려줍니다.

1 다음 들려주는 낱말과 첫소리가 같은 것을 고르시오. ( )

- ① ② ③ ④

2 다음을 듣고, 두 낱말의 공통이 되는 첫소리 글자를 고르시오. ( )

- ① b ② d ③ f ④ p

3 다음을 듣고, 그림에 알맞은 낱말을 고르시오.

..... ( )



- ① ② ③ ④

4 그림을 보고, 여자 어린이가 할 말을 고르시오.

..... ( )



- ① ② ③ ④

5 다음을 듣고, 그림에 알맞은 문장을 고르시오.  
..... ( )



- ①
- ②
- ③
- ④

6 그림을 보고, 남자 어린이에게 지시할 말을 고르시오.  
..... ( )

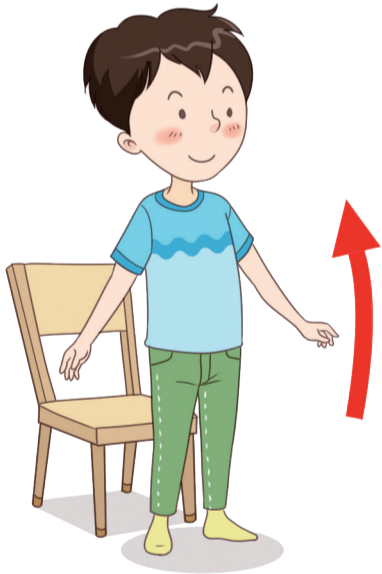

- ①
- ②
- ③
- ④

7 다음을 듣고, 그림 속 서울의 날씨를 바르게 말한 것을 고르시오. .... ( )

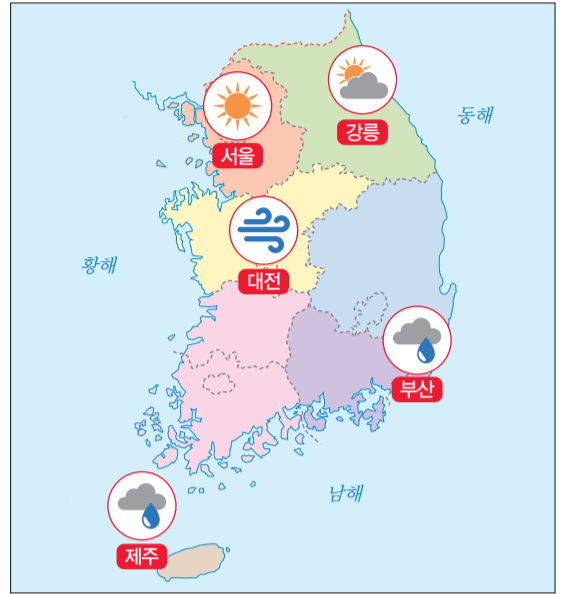

- ①
- ②
- ③
- ④

8 다음을 듣고, 그림에 알맞은 대답을 고르시오.  
..... ( )



- ①
- ②
- ③
- ④

9 다음을 듣고, 그림에 가장 어울리는 대화를 고르시오. ( )



- ①
- ②
- ③
- ④

10 대화를 듣고, 여자 어린이가 마지막에 이어서 할 행동을 고르시오. ( )

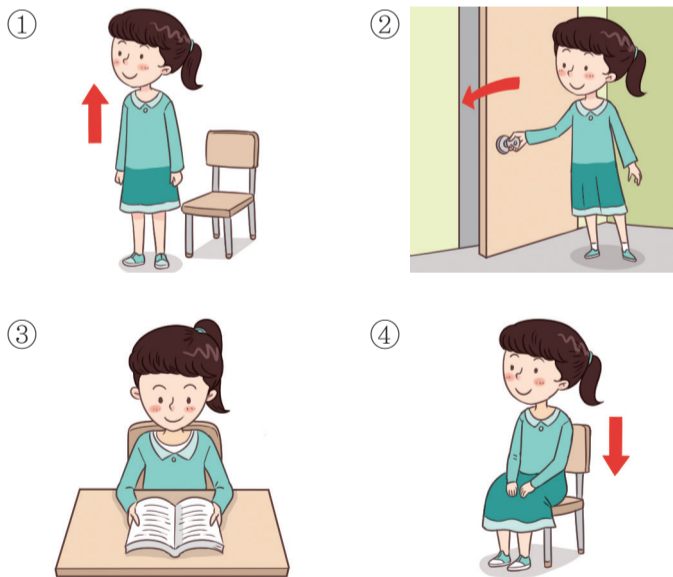

11 대화를 듣고, 남자 어린이가 가지고 있는 물건을 고르시오. ( )

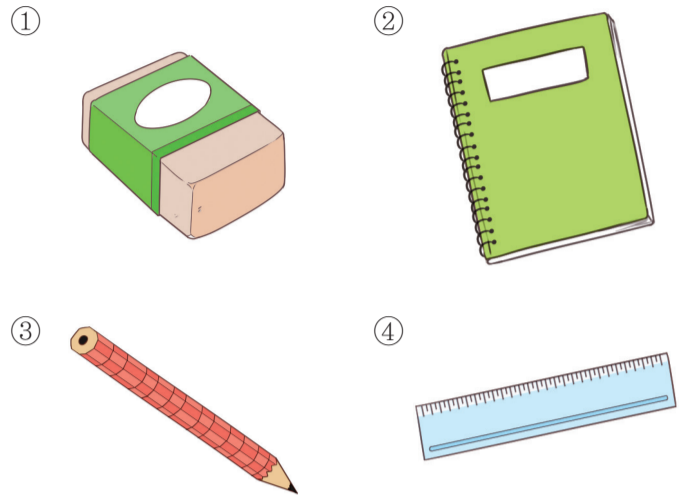

12 대화를 듣고, 엄마가 선물로 받은 것을 고르시오. ( )



- ① 꽃
- ② 책
- ③ 가방
- ④ 모자

13 대화를 듣고, 남자 어린이가 좋아하지 않는 음식을 고르시오. ( )

①

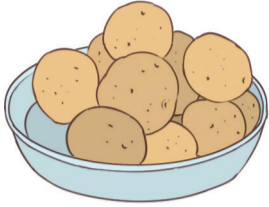

②

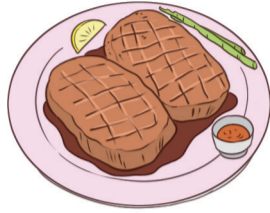

③

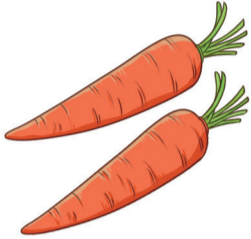

④



14 다음을 듣고, 말하는 사람에 대한 내용과 일치하는 것을 고르시오. ( )

	이름	좋아하는 색
①	미나	빨강
②	미나	초록
③	지호	노랑
④	지호	파랑

15 대화를 듣고, 남자 어린이의 나이를 고르시오. ( )

① 7

② 8

③ 9

④ 10

16 다음을 듣고, 그림에 가장 어울리는 대화를 고르시오. ( )



①



②



③



④



17 다음을 듣고, 자연스러운 대화를 고르시오. ( )

①



②



③



④



18 다음을 듣고, 표의 내용과 일치하지 않는 것을 고르시오. ( )

①	이름	수미
②	나이	11세
③	좋아하는 음식	김밥
④	할 수 있는 것	춤추기

20 대화를 듣고, 누구에 대해 말하는지 고르시오. ( )

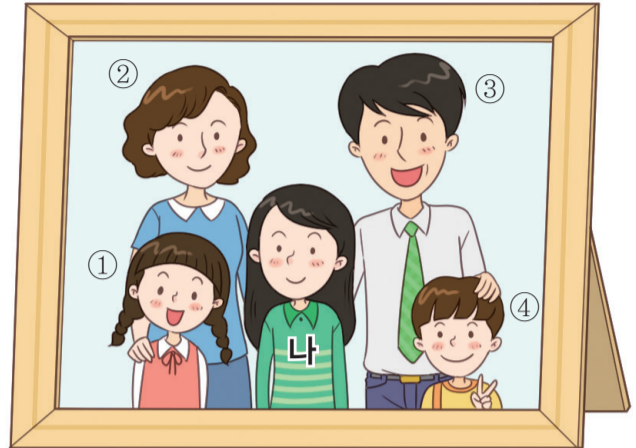

19 다음을 듣고, 그림에 가장 어울리는 대화를 고르시오. ( )



- ① ② ③ ④

21 대화를 듣고, 여자 어린이와 남자 어린이가 좋아하는 음식을 고르시오. ( )

①	사과	포도
②	사과	오렌지
③	멜론	포도
④	멜론	오렌지

이제 듣기 문제가 모두 끝났습니다. 22번부터는 검사지의 지시에 따라 답하기 바랍니다.

22 다음 중 대문자와 소문자가 바르게 짝지어진 것을 고르시오. ( )

- ① A - a                      ② B - c
- ③ K - m                      ④ R - p

23 다음 낱말을 소문자로 고쳐 쓴 것을 고르시오. ( )

JUMP

- ① junq                      ② jumq
- ③ jump                      ④ junp

24 다음 낱말 카드를 읽고, 의미로 알맞은 것을 고르시오. ( )

like

- ① 먹다                      ② 열다
- ③ 공부하다                ④ 좋아하다

25 빈칸에 들어갈 숫자를 바르게 쓴 낱말을 고르시오. ( )

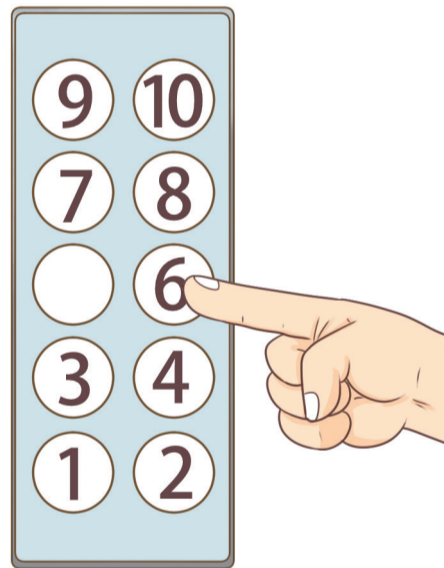

- ① two                      ② three                      ③ four                      ④ five

♣ 수고하셨습니다. ♣  
 답안지에 답을 정확히 표기하였는지 확인하시오.